



パソコンテーブル組立説明書

RQC-201

この度は、弊社製品をお買い上げ頂きましてありがとうございました。
当製品は組立式になっておりますので、説明書をよく読み内容を理解してから組み立ててください。

● ご用意ください。

- 手袋** → スチール製部品がございますので 組み立ての際、必ず着用してください。
- プラスドライバー** → ボルトの締め付け、仮締めにご使用ください。

● 組立部品のチェックをしてください。

品質の管理には細心の注意をはらっておりますが、不都合な点や不足の部品等につきましては、お買い求めの販売店又は下記のサポートセンターまでご連絡を お願い申し上げます。
その他、製品に関するお問い合わせやご要望などございましたら、お気軽にご相談ください。

● 使用上のお願い

- ▲ 当製品の上に腰を掛けたり、乗らないでください。
- ▲ テーブルや棚板の上に、耐荷重以上の物を載せないでください。
- ▲ 当製品を台車や運搬車代わりに使用しないでください。
- ▲ ボルトのゆるみによるガタツキが出たときは、締め直してください。
- ▲ これ以外にも別紙の【安全上のご注意】をよくお読みください。
- ▲ 当製品を第三者に貸したり譲渡される場合は、本紙【組立説明書】と別紙【安全上のご注意】を必ず添付し、 取扱い方法を十分に説明してください。

ロアス サポートセンター
TEL. 072-361-1830
受付時間： 月～金曜日（祝・祭日は除きます）
9:00～17:00

これからも 末永くご愛用ください。
ありがとうございました。

完成図

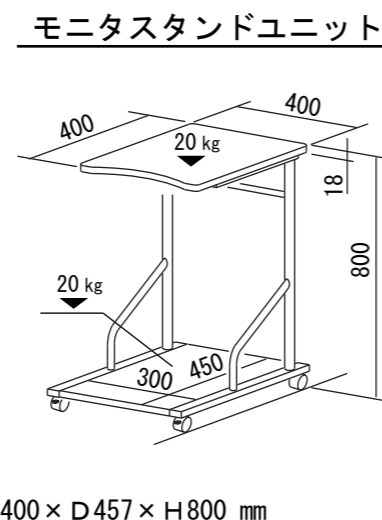
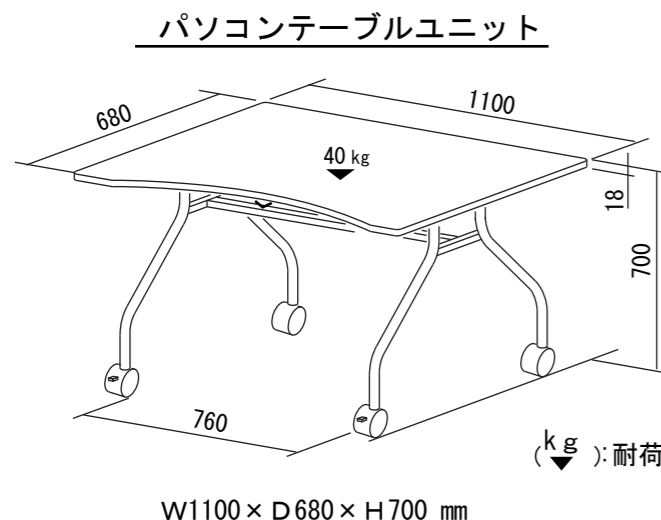

ロアス株式会社

組立説明書番号 RQC201-GH0305 MADE IN VIETNAM

組立部品リスト

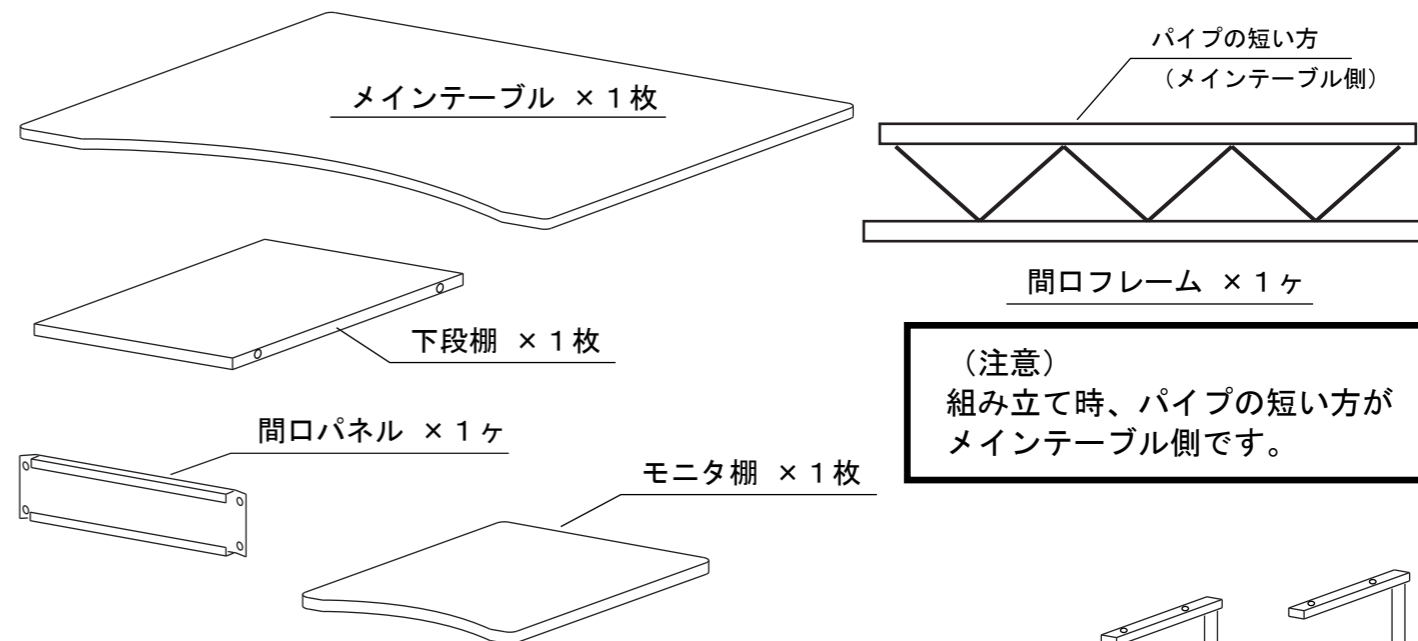

(注意)
組み立て時、パイプの短い方が
メインテーブル側です。

部品名称	形状	個数
ボルト (1) M6 × 50		8ヶ
ボルト (2) M6 × 30		8ヶ
ボルト (3) M6 × 12		4ヶ
キャスター (大) (ストッパー付き) (W3/8ネジ + フランジ付き)		2ヶ
キャスター (大) (ストッパー無し) (W3/8ネジ + フランジ付き)		2ヶ
キャスター (小) (ストッパー付き) (M8ネジ)		2ヶ
キャスター (小) (ストッパー無し) (M8ネジ)		2ヶ
スパナ (大) (対辺17mm)		1ヶ
スパナ (小) (対辺12mm)		1ヶ

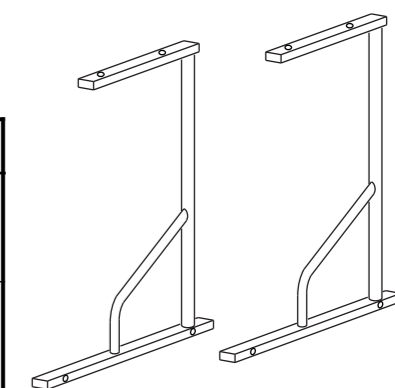

支柱フレーム (小) × 2ヶ

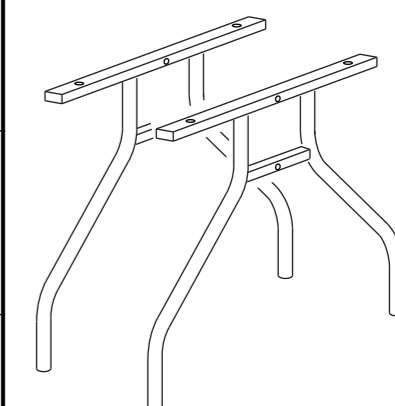

支柱フレーム (大) × 2ヶ

→ キャスター (大) を
取り付けます。

→ キャスター (小) を
取り付けます。

準備OKなら 組み立てを 始めてください。裏面につづく

パソコンテーブルユニットの組み立て方

- 1
- 1) メインテーブル裏面に、支柱フレーム（大）をボルト（2）で（仮締め）します。
 - 2) 支柱フレーム（大）に、キャスター（大）（ストッパー付き）、（ストッパー無し）を付属のスパナ（大）を使い締め付けます。

注意）キャスター（大）は、確実に締め付けてください。

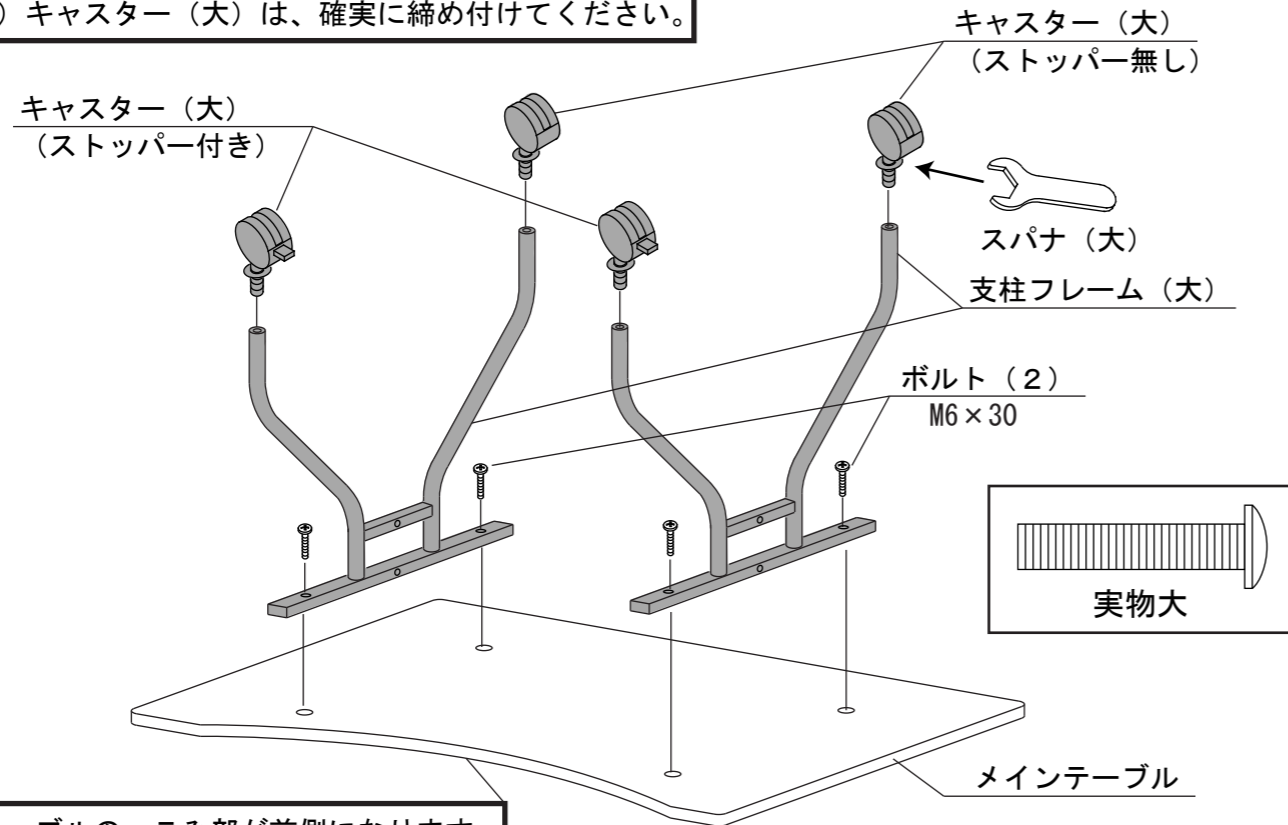

メインテーブルのへこみ部が前側になります。

- 2
- 1) 支柱フレーム（大）に、間口フレームをボルト（1）で（仮締め）します。

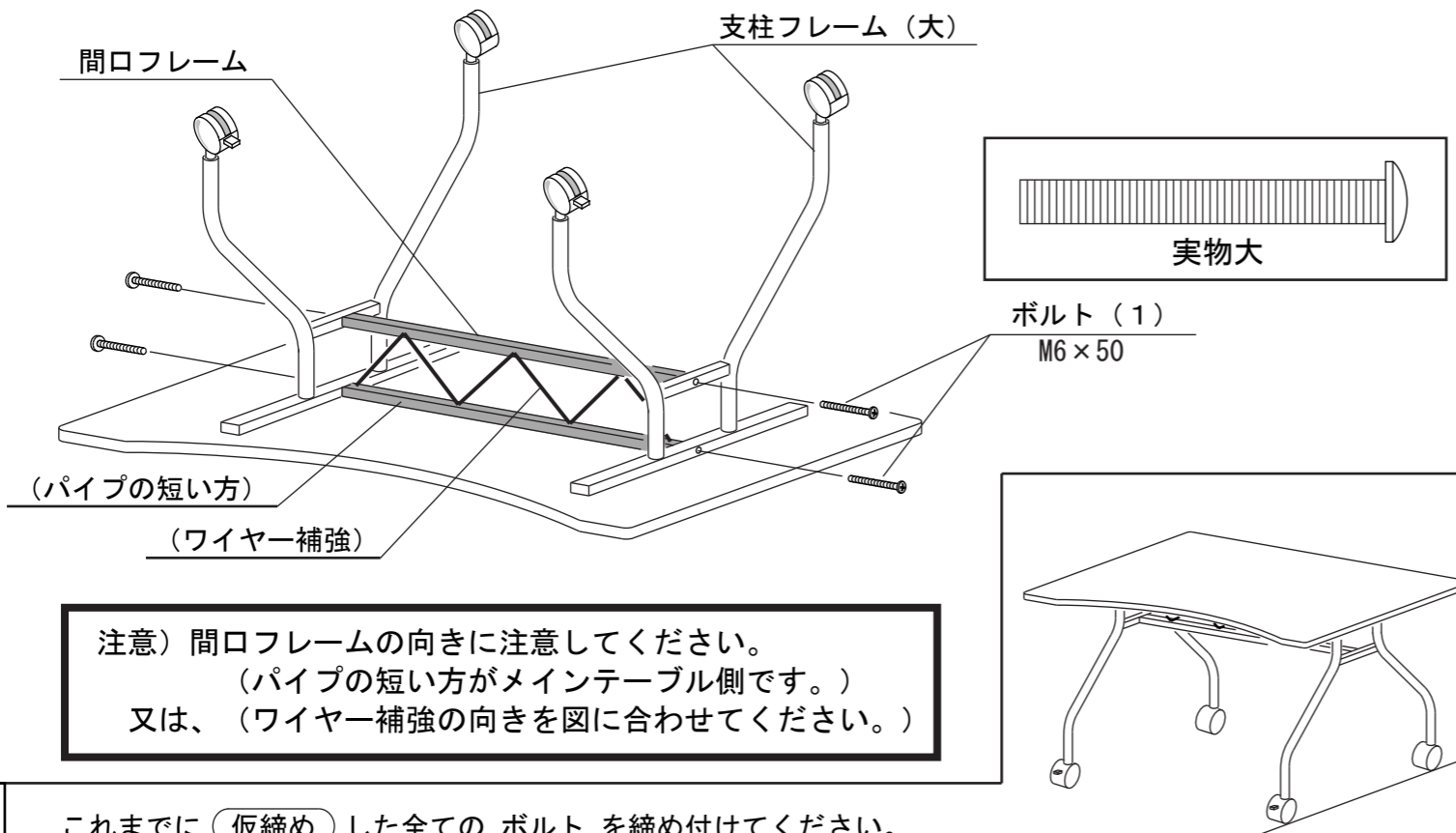

注意）間口フレームの向きに注意してください。
（パイプの短い方がメインテーブル側です。）
又は、（ワイヤー補強の向きを図に合わせてください。）

- 3
- 1) これまでに（仮締め）した全てのボルトを締め付けてください。

モニタスタンドユニットの組み立て方

- 1
- 1) モニタ棚うら面に、支柱フレーム（小）をボルト（2）で（仮締め）します。
 - 2) 支柱フレーム（小）に、キャスター（小）（ストッパー付き）、（ストッパー無し）を、付属のスパナ（小）を使い締め付けます。

注意）キャスター（小）は、確実に締め付けてください。

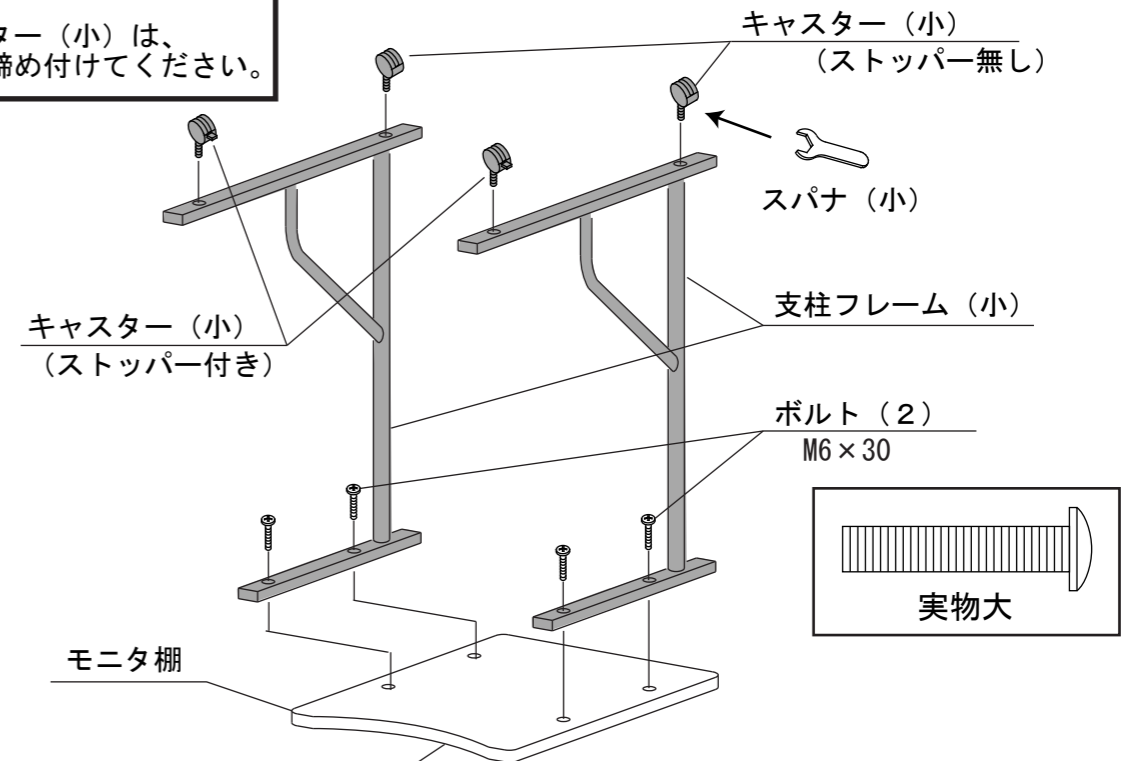

モニタ棚のへこみ部が前側になります。

- 2
- 1) 支柱フレーム（小）に、下段棚をボルト（1）で（仮締め）します。
 - 2) 支柱フレーム（小）に、間口パネルをボルト（3）で（仮締め）します。

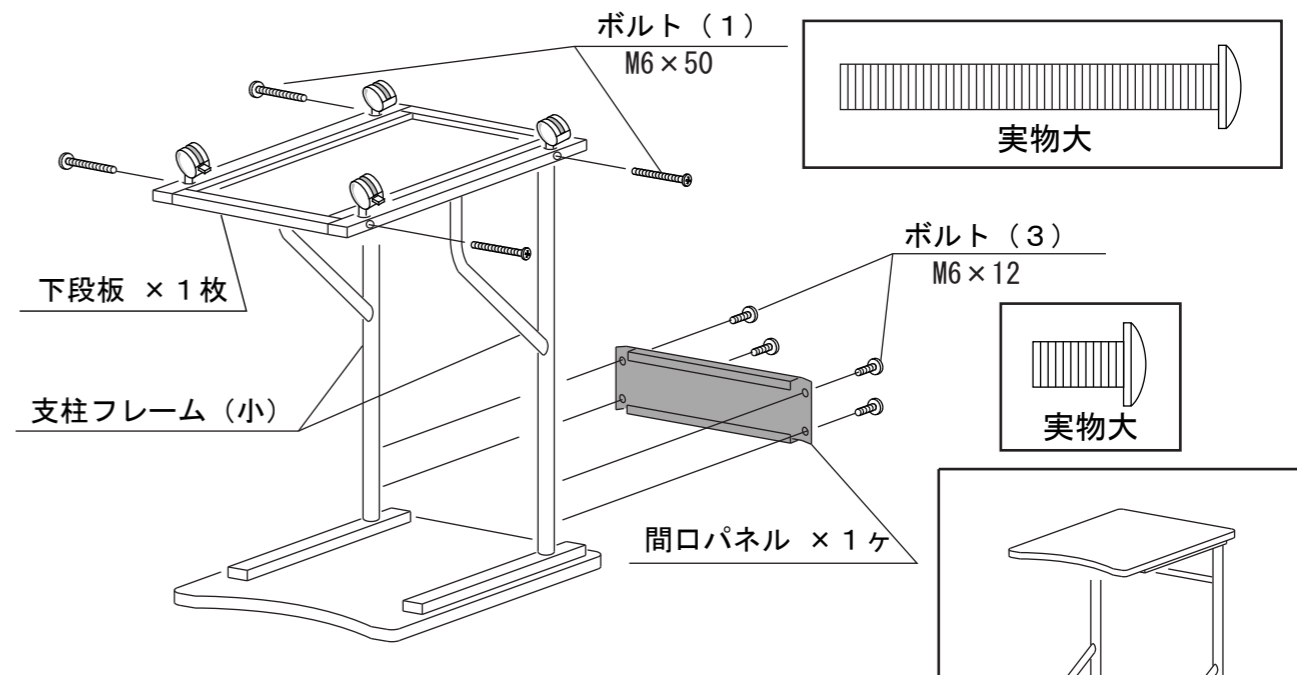

- 3
- 1) これまでに（仮締め）した全てのボルトを締め付けてください。

ロアス株式会社

組立説明書番号 RQC201-GH0305 MADE IN VIETNAM